

HIGH BAY LED PARMA

Ficha Técnica

LED
concept®



Descripción:

Luminario High Bay de alto montaje con tecnología LED, suspendible con armella tipo ojo, apto para uso en entornos interiores o exteriores techados, resistente a la corrosión. Se pueden seleccionar 3 potencias variables: 100W, 150W y 200W. De fácil instalación; esmaltado en color negro.

Características Eléctricas:

| | |
|-------------------------|-------------------|
| Código: | HB004 |
| Potencia: | 100W/ 150W / 200W |
| Tensión: | 120-277V~50/60Hz |
| Ángulo de apertura: | 120° |
| Factor de potencia: | .90 |
| Temperatura de trabajo: | -30°C a 45°C |
| Atenuable: | 0-10V |

Características Lumínicas:

| | |
|-----------------------|--------------------------------|
| Código: | HB004 |
| Temperatura de color: | 6500K |
| Flujo luminoso: | 15,000LM / 22,500LM / 30,000LM |
| Vida útil: | 40,000 Hrs |

HIGH BAY LED PARMA

Ficha Técnica

Dimensiones:

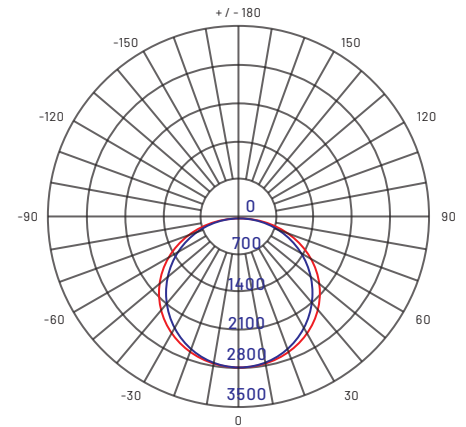
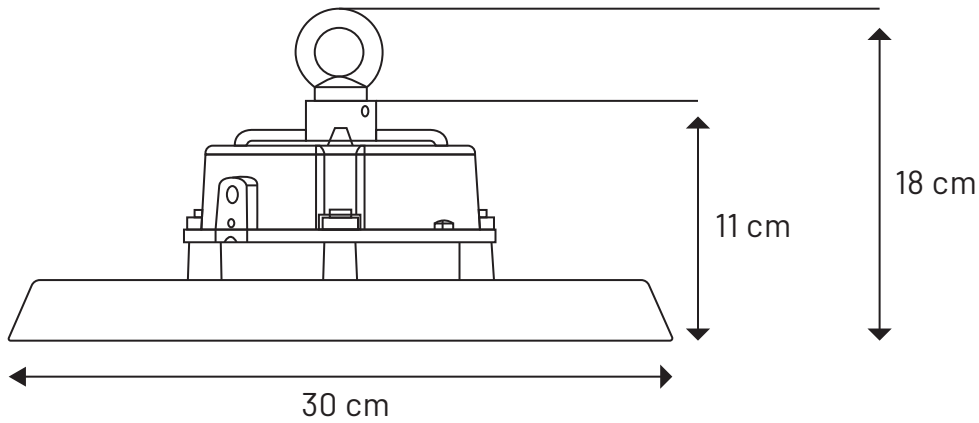

Características Físicas:

| | |
|-----------|---------------|
| Colores: | Negro |
| Montaje: | Suspender |
| Difusor: | Policarbonato |
| Material: | Aluminio |

Complementos:

| | |
|------------------------|-----------------|
| Piezas por caja: | 1 pz |
| Peso por caja: | 2.5 Kg |
| Medidas por caja (cm): | 30 x 7.7 x 13.8 |
| Garantía: | 3 años |

Aplicaciones:

